

Bøjning med nippel - og muffemål

BMU 90°



Beskrivelse

Presset og trådsvejst bøjning med nippelmål i den ene og muffemål i den anden ende.

Tekniske data

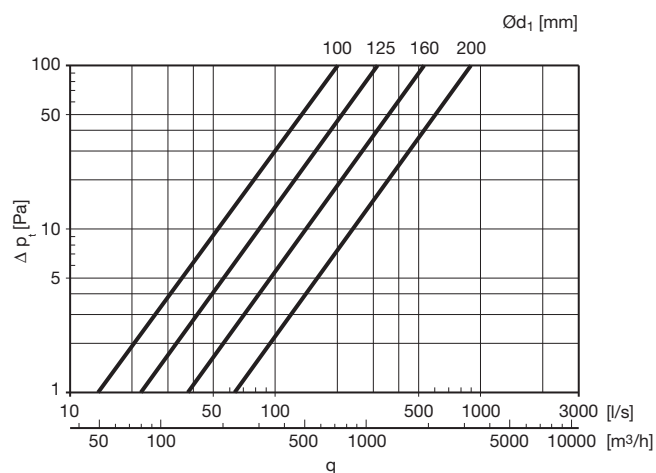

Dimensioner

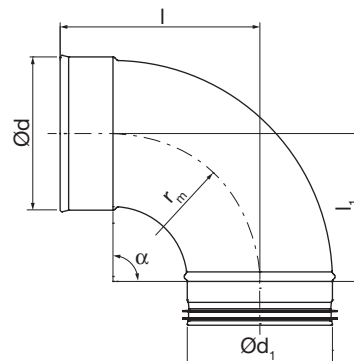

Ød ₁ nom	Ød nom	l [mm]	l ₁ [mm]	m kg
100	100	141	101	0,25
125	125	168	128	0,42
160	160	200	160	0,65
200	200	243	205	1,12

Bestillingskode

Produkt	BMU	100	90
Dimension Ød ₁			
Vinkel α			



Bøjning med nippel - og muffemål

BMU 45°



Beskrivelse

Presset og trådsvejt bøjning med nippelmål i den ene og muffemål i den anden ende.

Tekniske data

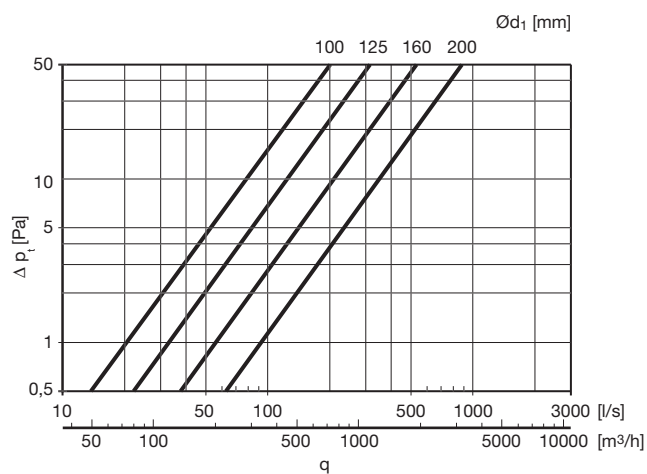

Dimensioner

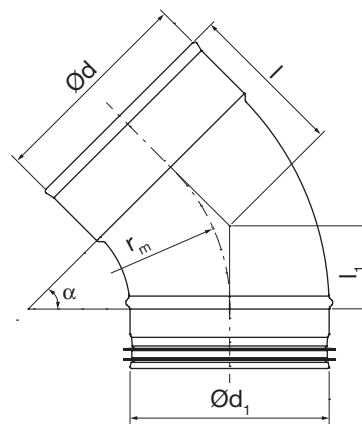

Ød ₁ nom	Ød nom	l [mm]	l ₁ [mm]	m kg
100	100	85	35	0,20
125	125	93	44	0,28
160	160	110	58	0,45
200	200	125	77	0,80